

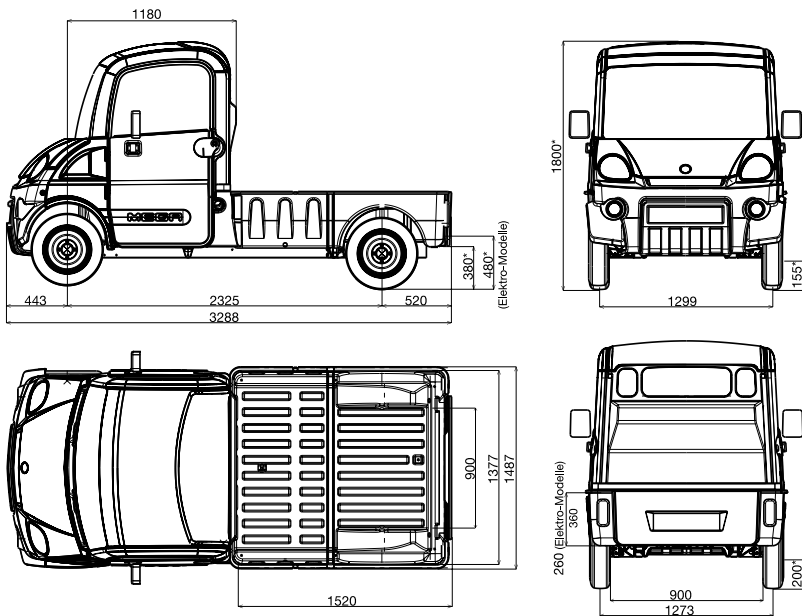

Technische Daten	DIESEL-VERBRENNUNGSMOTOR		ELEKTRO
Multitruck-Pick-Up	Diesel 400	Diesel 600	Elektro 8 oder 12 Batterien
Motor	Kubota	Kubota	48 Volt Advanced Tec.
Hubraum	400 cm ³	599 cm ³	Elektromotor mit separater Ansteuerung und elektronischer Variomatik
Leistung nach CEE, max.	4 kW bei 3200 UpM	11,2 kW bei 3600 UpM	4 kW (11 kW kurzzeitige Höchstleistung)
Drehmoment, max.	14 Nm bei 2400 UpM	34 Nm bei 2200 UpM	-
Motordrehzahl, max.	3200 UpM	3600 UpM	-
Kraftstoffzuführung	Indirekte Einspritzung	Indirekte Einspritzung	Gleichstrom
Lichtmaschine	500 W	500 W	-
Versorgungsbatterie	12 V/40 Ah	12 V/40 Ah	12 V/40 Ah
Antriebsbatterie	-	-	8 oder 12 wartungsfreie AGM-Batterien
Ladegerät	-	-	220 V/16 A
Kraftübertragung	Kupplungsfrei durch Variomatik	Kupplungsfrei durch Variomatik	Kupplungsfrei durch Variomatik
Lenkung	Mechanische Zahnstangenlenkung		
Bremsanlage	Zweikreis-Bremsanlage mit lastabhängigem Regler und automatischer Bremsennachstellung. Verschleißanzeige vorn. Frontscheibenbremse: Ø 210mm für Diesel 400/Ø 240mm für Diesel 600 und Elektro); Heck:Trommelbremse: Ø 140 mm; Mechanisch betätigte Handbremse auf Hinterachse wirkend.		
Federung	Vorn: Einzelradaufhängung mit Dreieckslenker McPherson, Schraubenfedern Hinten: Einzelradaufhängung mit Tragrahmen, Schraubenfedern		
Bereifung	145/70R13	145/70R13	145/70R13
Tankvolumen	24 l	24 l	-
Leistungsangaben			
Höchstgeschwindigkeit	ca. 45 km/h	ca. 75 km/h	ca. 45 km/h
Reichweite*	ca. 650 km	ca. 530 km	bis zu 60 km
Verbrauch (l/100 km)	ca. 3,0 l	ca. 4,5 l	-

* in Abhängigkeit von den Einsatzbedingungen vor Ort variabel



Pick-Up



4 Farböne stehen zur Auswahl

Serienausstattung:

- Lenkradschloss
- Elektrische Scheibenwaschanlage mit 3-Stufen-Schweibenwischer
- Digitaldisplay im Armaturenbrett
- Bei abruptem Bremsen schaltet automatisch die Warnblinkanlage ein
- Automatik-Sicherheitsgurte
- Innen-Rückspiegel
- 2 Außen-Rückspiegel an den Türen
- Getönte Scheiben
- 3-Stufen-Heizgebläse mit Defrosterfunktion
- Motorgeräuschdämmung
- Signalton (Licht aus!)
- Innenbeleuchtung mit Türkontaktschalter
- Aschenbecher und Zigarrenanzünder
- Handschuhfach, Ablagefächer in der Mitte und in den Türen. Stauraum unterm Sitz (bei Diesel-Modell)
- Radiovorbereitung
- Sonnenblenden
- Abschließbarer Tankdeckel
- Gummi-Fußmatten
- Radzierkappen
- Wählbarer Fahrmodus: ökonomisch oder Standard (Elektro-Modelle)

Optional:

- Weitere Optionen ab Werk lieferbar. Sehen Sie hierzu in die Preisliste oder fragen Sie Ihren MEGA-Fachhändler.

Technische Daten	DIESEL-Motor		ELEKTRO-Motor
	Diesel 400	Diesel 600	8 oder 12 Batterien
Multitruck-Pick-Up	Diesel 400	Diesel 600	8 oder 12 Batterien
Radstand	2325 mm		
Gesamtlänge	3288 mm		
Gesamtbreite ohne Außenspiegel	1487 mm		
Gesamthöhe*	1800 mm*		
Nutzlänge der Ladefläche	1520 mm		
Nutzbreite der Ladefläche	1377 mm		
Innenbreite des Stauraums, min.	900 mm		
Bordwandhöhe	360 mm	260 mm	
Höhe bis Laderaumboden	380 mm**	480 mm**	
Bodenfreiheit, vorn	155 mm*		
Bodenfreiheit, hinten	200 mm*		
Spurweite der Vorderräder	1299 mm		
Spurweite der Hinterräder	1273 mm		
Ausladung, hinten	520 mm		

* unbeladenes Fahrzeug: +/- 20 mm

** in Abhängigkeit von den Einsatzbedingungen vor Ort variabel

	DIESEL-Modelle		ELEKTRO-Modelle			
	Diesel 400	Diesel 600	Elektro 8 Batterien		Elektro 12 Batterien	
	Leicht (L6e)	Schwer (L7e)	Leicht (L6e)	Schwer (L7e)	Leicht (L6e)	Schwer (L7e)
Leergewicht	410 kg	450 kg	620 kg	620 kg	730 kg	730 kg
Nutzlast	245 kg	500 kg	245 kg	500 kg	245 kg	390 kg
zulässiges Gesamtgewicht	655 kg	950 kg	865 kg	1120 kg	975 kg	1120 kg
zulässige Achslast vorn, max.	390 kg	475 kg	520 kg			
zulässige Achslast hinten, max.	450 kg	690 kg	690 kg			

Technische Änderungen im Interesse der Produktweiterentwicklung vorbehalten. Dieses Dokument ist unverbindlich. Daraus und aus möglichen Fehlern im Dokument können keine Ansprüche abgeleitet werden. Es gelten die Angaben der gültigen Auftragsbestätigung.

 **ISEKI**
Der Systemanbieter

Generalimporteur für Deutschland
ISEKI-Maschinen GmbH
Rudolf-Diesel-Str. 4
40670 Meerbusch
Tel.: 02159 5205-0
Fax: 02159 5205-12
Internet: www.iseki.de

Ihr MEGA-Fachhändler: Beratung · Verkauf · Service